

洗浄方式	洗浄	上部 4エンドアーム回転ノズル 下部 4ローター回転ノズル	洗浄槽	容量:62 L 加熱方式:ヒートパイプ式 温度制御:サーミスター方式(65℃)
	すすぎ	上部 回転ノズル 下部 4バルブ4アーム回転ノズル	すすぎ湯タンク	容量:18.5 L(有効 9 L)
洗浄時間	短	1ラック50秒 洗浄40秒、水切5秒、すすぎ5秒	洗浄ポンプ	電動機定格出力 750 W
	標準	1ラック55秒 洗浄44秒、水切5秒、すすぎ6秒	すすぎポンプ	電動機定格出力 90 W
ラック処理数	長	1ラック90秒 洗浄78秒、水切5秒、すすぎ7秒	温水循環ポンプ	電動機定格出力 10/15 W 50/60 Hz
		短 :72ラック/h(500 mm角形ラック) 標準:65ラック/h(500 mm角形ラック) 長 :40ラック/h(500 mm角形ラック)	電源	三相 200 V 50・60 Hz
必要給水(湯)能力		温度:10℃以上 流量:3.4 L/min以上 給湯圧:49.1kPa ~ 491kPa (0.5 ~ 5.0 kgf/cm <sup>2</sup> )	消費電力	1.0 kW
			最大電流値	3.5 A
すすぎ湯消費量		短 :1.8 L/ラック 標準:2.2 L/ラック 長 :2.6 L/ラック	質量	110 kg
			ガスブースター	ガス消費量 都市ガス(13A): 18.6 kW(16,000 kcal/h 1.46 m <sup>3</sup> /h) LPガス: 18.6 kW(16,000 kcal/h 1.33 kg/h) 温度制御 :サーミスター方式 デジタル設定(85℃) 点火方式 :電子式ダイレクト点火 炎検出方式:フレイムロッド検出

※洗剤、リンス剤及び供給装置については、  
洗剤メーカーにご相談ください。

日ガス検 形式認証番号  
T21E001029-A01  
防火評定 申請番号  
T21P201024-A01  
給水装置 形式認証番号  
TW4003

可燃物からの離隔距離(cm)			
上方	側方	前方	
フード	0以上		

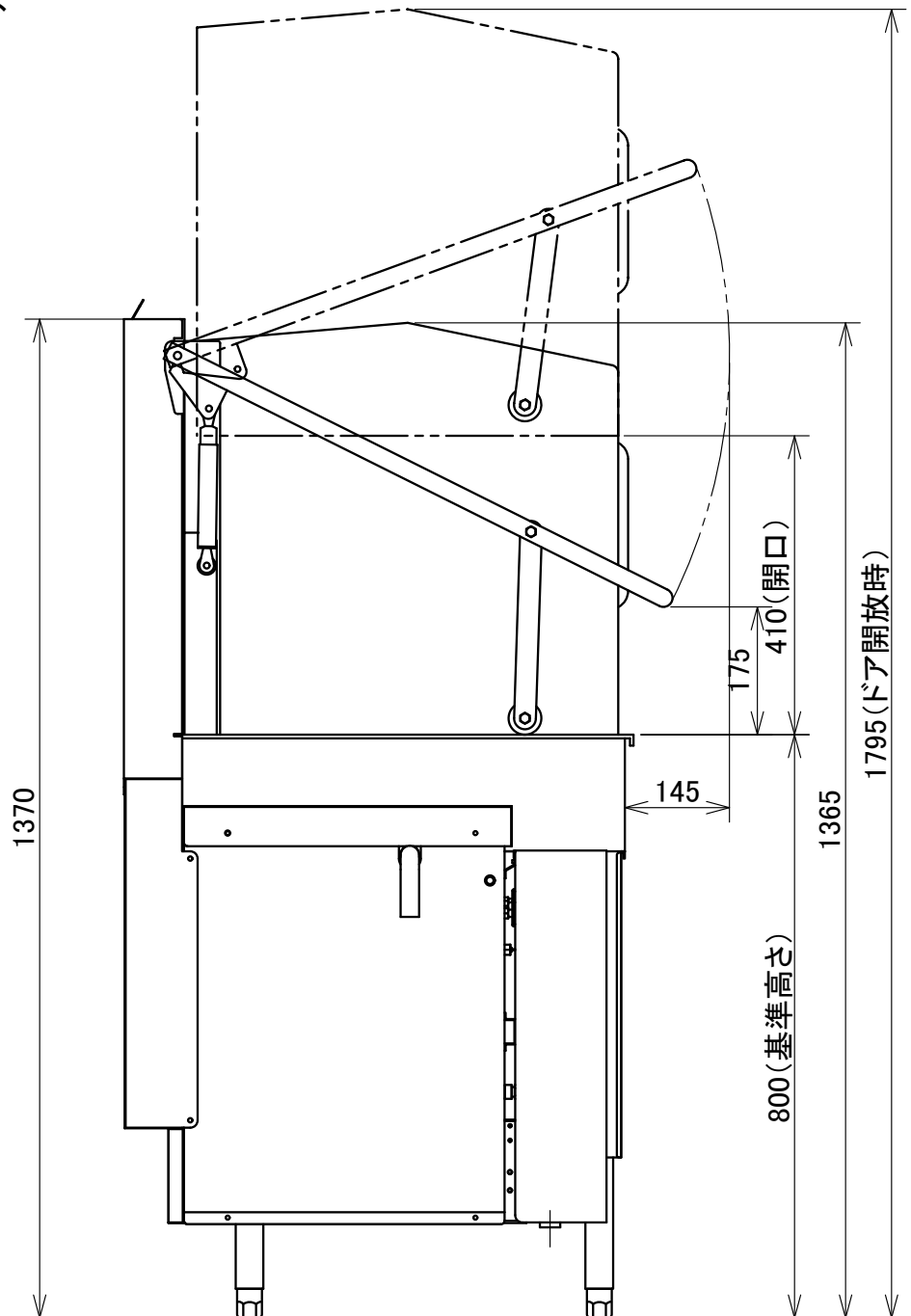

注)アジャスト調整範囲:  
基準高さ(800)に対して-30, +60

注)指示なき寸法公差は±5とする

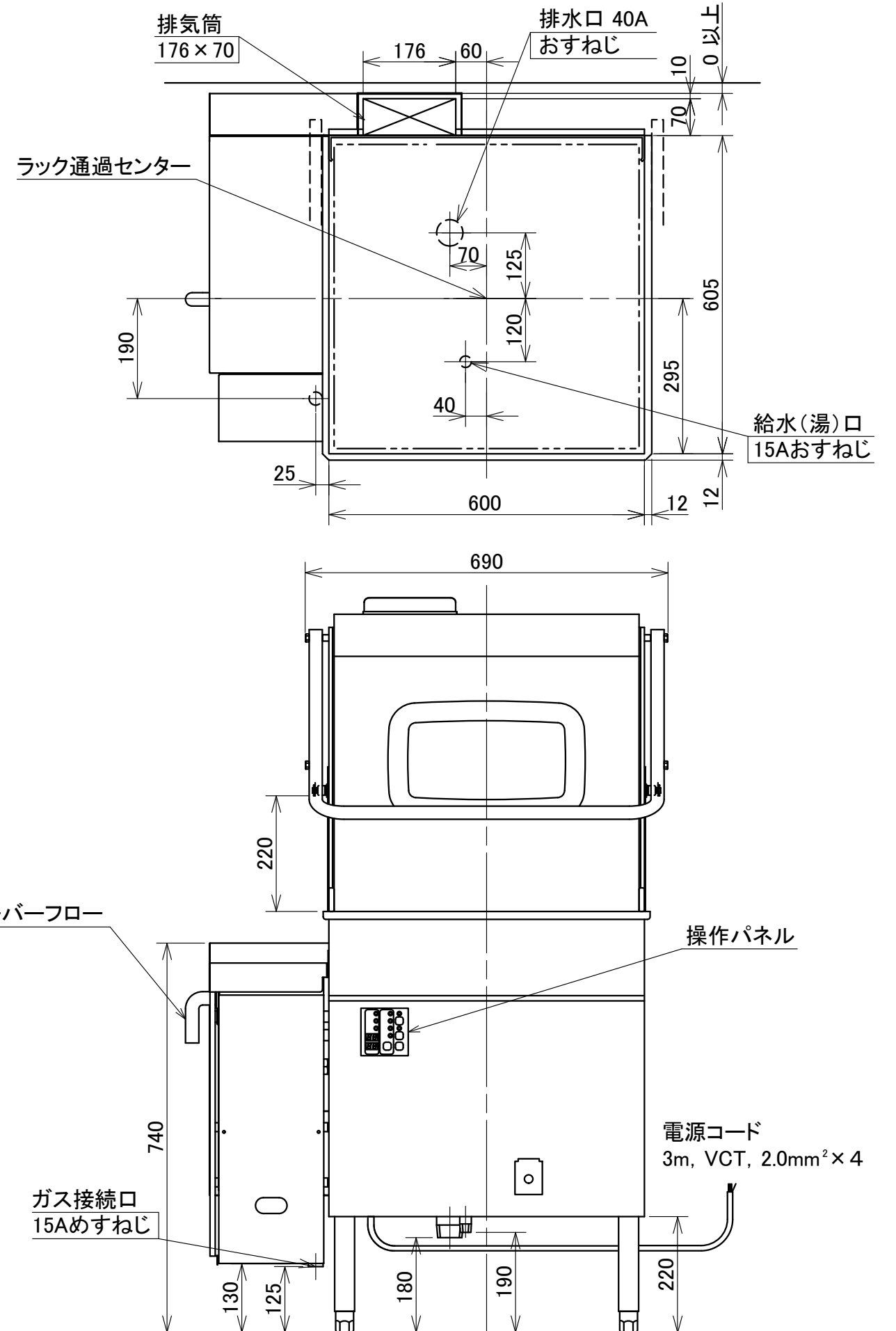

**日本洗浄機株式会社**

検図 下野  
担当 長谷川  
年月日 24.02.06

品名 **サニジェット** 自動食器洗浄機

形式 SD514GSHB-LB

尺度 1:10

図番 A301-322A